

ΕΓΧΕΙΡΙΔΙΟ ΟΙΚΙΑΚΗΣ ΧΑΡΤΟΠΟΙΙΑΣ

Πώς θα φτιάξετε χαρτί στο σπίτι

Υλικά που θα χρειαστείτε

1. Ένα ξύλινο πλαίσιο: μπορεί να είναι πολύ απλό - δεν χρειάζονται περίπλοκοι αρμοί. Αν φτιάξετε βιδωτούς αρμούς, ίσως είναι καλύτερο να χρησιμοποιήσετε ορειχάλκινες βίδες που δεν σκουριάζουν. Οι εσωτερικές διαστάσεις του πλαισίου πρέπει να έχουν το μέγεθος που θέλετε για το χαρτί (βλ. σχεδιάγραμμα).

2. Άλλο ένα ξύλινο πλαίσιο σαν το πρώτο, καλυμμένο όμως από τη μια πλευρά με νάυλον σίτα. Κολλήστε την ή στερεώστε την πολύ γερά πάνω στο πλαίσιο για να έχετε επιτυχία. Πολύ κατάλληλη και φτηνή είναι η

σίτα από αλουμίνιο, που συνήθως χρησιμοποιείται για επισκευές στο αμάξωμα των αυτοκινήτων. Αν κάνετε το πλαίσιο πολύ μεγάλο ίσως η σίτα παρουσιάσει βαθουλώματα, πράγμα που θα χαλάσει το χαρτί σας. Γι' αυτό το μέγεθος "A5" (21x14,8 εκ.) είναι κατάλληλο για το πλαίσιο. (Το "A5" είναι ένα από τα στάνταρ μεγέθη χαρτιού στην αγορά). Βλ. εικόνα 2

3. Ένα μεταλλικό κόσκινο οικιακής χρήσης.

4. Ένα γουδοχέρι -εμείς χρησιμοποιήσαμε ένα ξύλινο χερούλι από σπάτουλα, που είναι και φτηνό- αλλά και οποιοδήποτε παρόμοιο αντικείμενο κάνει γι' αυτή τη δουλειά, φτάνει να είναι γερό και αρκετά λείο.

5. Μια λεκάνη ζεστό (όχι καυτό) νερό.

6. Λωρίδες χαρτιού που είναι για πέταμα -όχι πολύ παχύ κατά προτίμηση, γιατί πολτοποιείται δύσκολα. Το χρώμα του χαρτιού που θα φτιάξετε θα εξαρτηθεί από το χρώμα του χαρτιού που θα χρησιμοποιήσετε. Οι παλιές εφημερίδες, για παράδειγμα, δίνουν γκρι ανοιχτό χρώμα. Θα ήταν καλό να κόβετε το χαρτί σε μικρά κομμάτια γιατί έτσι συντομεύεται η πολτοποίηση. Θα βοηθούσε επίσης το μούλιασμα του χαρτιού σε χλιαρό νερό αποβραδίζ.

7. Μια απλή πρέσσα. Οι πλάκες της πρέσσας πρέπει να είναι λίγο πιο πλατιές από το χαρτί που κατασκευάζετε. Μπορείτε να χρησιμοποιή-

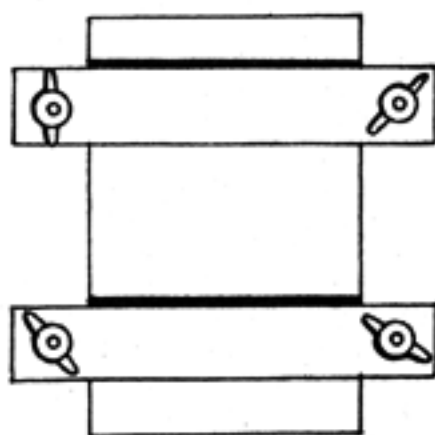
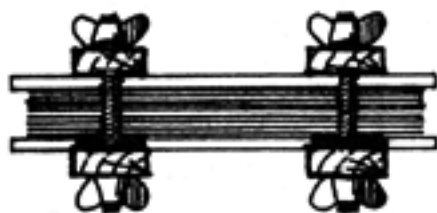
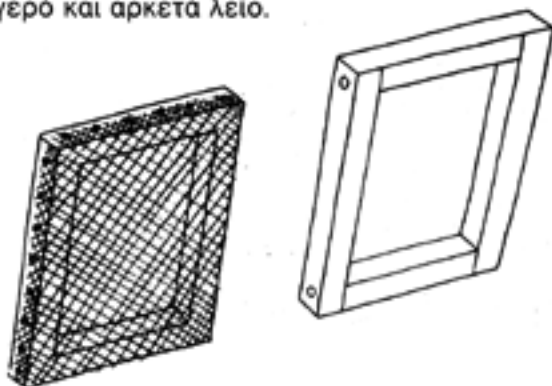
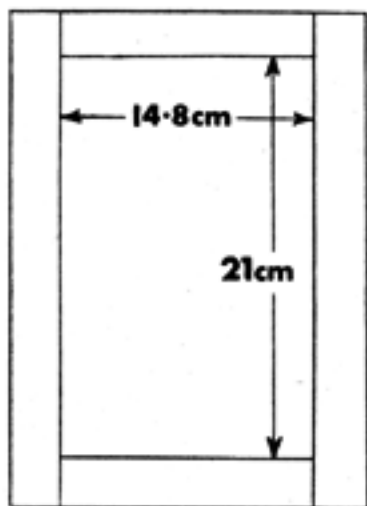

στετε μια παλιά πρέσσα για παντελόνια ή και μια στοιβα βιβλία.

8. Χρειάζονται ακόμα μερικά πανιά. Θα χρειαστείτε ένα πανί για κάθε φύλλο χαρτιού που θα φτιάξετε.

9. Ένας νεροχύτης (ή μια μεγάλη λεκάνη) με νερό. Φροντίστε να χωράει μέσα το ξύλινο πλαίσιο!

10. Ένα πάτωμα που να καθαρίζει εύκολα αν τα κά-νετε λίμπα!

Πώς φτιάχνεται πολτός

Τοποθετήστε το κόσκινο μέσα στη λεκάνη (5) χωρίς να καλύπτεται εντελώς από το νερό. Βάλτε τις λωρίδες του χαρτιού στο κόσκινο και πολτοποιήστε το χαρτί με το γουδοχέρι. Η πυκνότητα του μείγματος πρέπει να είναι κάπου ανάμεσα στο πόριτζ (χυλό) και το γιαούρτι! Ο πολτός θα συγκεντρωθεί μέσα στο κόσκινο, αν και μπορεί να χυθεί και λίγος στο νερό της λεκάνης. Δεν πειράζει.

Αυτή η διαδικασία δεν πρέπει να πάρει πάνω από 5 με 10 λεπτά. Ξεκουραστείτε

λίγο αν πόνεσαν τα χέρια σας!

Πώς φτιάχνεται το χαρτί

1. Ρίξτε τον πολτό στο νεροχύτη με το νερό και ανακατέψτε.

2. Πάρτε τα δύο ξύλινα πλαίσια, βάλτε το (1) πάνω από το (2), με τη σίτα στη μέση, και κρατήστε τα μαζί. Γλιστρήστε τα μέσα στο νερό λοξά μέχρι τον πάτο του νεροχύτη. Κρατώντάς τα οριζόντια τραβήξτε τα τώρα σιγά σιγά έξω από το νερό. Προσοχή -ίσως προκληθεί αναρρόφηση! (δηλαδή θα φαίνεται σαν να κόλλησε).

3. Τώρα πρέπει να έχετε μια λεπτή στρώση πολτού πάνω στη σίτα. Γύρτε το πλαίσιο ελαφρά από τη μια μεριά για να στραγγίξετε το περιττό νερό.

4. Βγάλτε το πλαίσιο αρ.1 και βάλτε το στην άκρη. Θα το ξαναχρησιμοποιήσετε όταν αρχίσετε να φτιάχνετε το επόμενο φύλλο χαρτιού.

5. Γυρίστε τώρα το πλαίσιο αρ.2 ανάποδα -μη φοβάστε, δεν πέφτει ο πολτός!- και ακουμπήστε το στην πρέσσα πάνω σ' ένα πανί.

6. Τραβήξτε προσεκτικά το πλαίσιο. Η στρώση του πολτού θα πρέπει να "ξεφλουδίσει" χωρίς να σπάσει καθόλου και να μείνει πάνω στο πανί. Αν διαπιστώσετε ότι το χαρτί δεν ξεκολλάει ομοιόμορφα, δοκιμάστε να τρίψετε το πίσω μέρος της σίτας με την πλάτη μιας κουτάλας πριν να σηκώσετε το πλαίσιο. Δεν θα ήταν κακή ιδέα να πατούσατε λίγο το πλαίσιο με την πρέσσα πριν το σηκώσετε, για να φύγει το περιττό νερό που ίσως έχει μείνει στον πολτό.

7. Όταν βγάλετε το πλαίσιο βάλτε άλλο ένα πανί πάνω στο χαρτί. Υστερα επαναλάβετε όλη τη διαδικασία από την αρχή για κάθε φύλλο χαρτιού βάζοντας πάντα ένα πανί μετά από κάθε φύλλο.

8. Αν η στρώση του πολτού πάνω στη σίτα αρχίσει να λεπτύνει, τότε ίσως χρειάζεται περισσότερος πολτός στο νερό. Θα σας συμβουλεύαμε ακόμα να ανακατεύετε το νερό ανάμεσα σε κάθε επανάληψη της διαδικασίας, για να μη μείνει ο

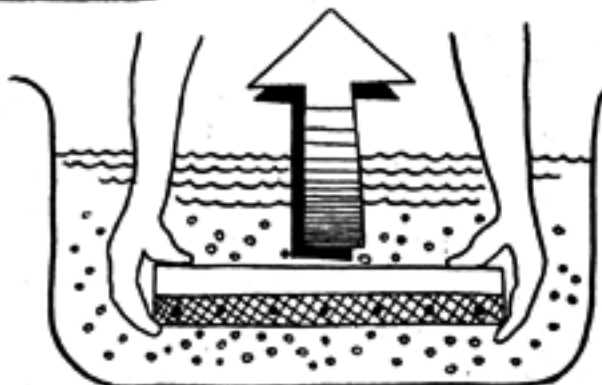
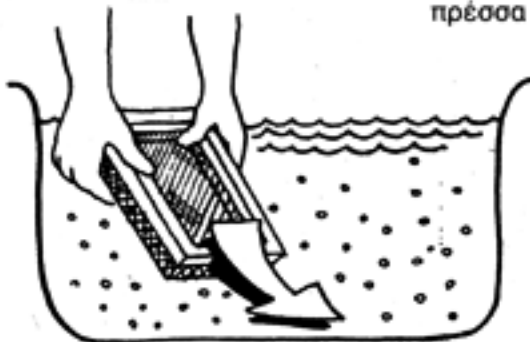

πολτός στον πάτο του νεροχύτη.

9. Όταν έχετε φτιάξει όσο χαρτί θέλετε, ή όταν σας τελειώσουν τα πανιά(!), κλείστε την πρέσα και σφίξτε την καλά για να στίψετε έτσι όλο το νερό. Μετά αφήστε έτσι το χαρτί να στεγνώσει. Μάλλον θα χρειαστεί να το αφήσετε όλη τη νύχτα.

10. Όταν στεγνώσει, το χαρτί θα πρέπει να ξεχωρίζει εύκολα από τα πανιά και θα είναι έτοιμο -εύκολο δεν είναι; Μπορείτε τότε να απλώσετε τα φύλλα να στεγνώσουν εντελώς. Θα τα απλώσετε με μανταλάκια σ' ένα σχοινί μέσα στο σπίτι.

ΠΕΙΡΑΜΑΤΙΣΜΟΙ

1. Δοκιμάστε να προσθέσετε στο νερό χρώματα για αφίσσες.

2. Δοκιμάστε να προσθέσετε πέταλα λουλουδιών ή φτερά ή μικρά φύλλα, που θα ενσωματωθούν στο φύλλο του χαρτιού. Πάρτε όμως μόνο ό,τι έχει ήδη πέσει στο έδαφος! Συμπιέστε τα πρώτα σ' ένα βιβλίο, ανάμεσα σε χαρτί τουαλέτας ή χαρτοπετσέτες για να απορ-

ροφηθεί η υγρασία.

3. Δοκιμάστε να γράψετε στο χαρτί καλλιγραφικά γράμματα με πένα. Θα μπορούσατε να γράψετε ένα αρχαίο κείμενο ή να σχεδιάσετε ένα χάρτη θησαυρού και να το τυλίξετε με κορδέλα.

4. Χρωματιστά νερά

Θα χρειαστείτε μια λεκάνη, τουλάχιστον στο μέγεθος του χαρτιού σας. Ανακατέψτε 56 γραμμάρια κόλλα ταπετσαρίας με 400 γραμμάρια βραστό νερό. Ανακατέψτε αφού προσθέσετε άλλα 1200 γραμμάρια ζεστό νερό και αφήστε να κρυώσει.

Βάλτε λίγη γυαλιστερή μπογιά ή βερνίκι σε μερικά κεσεδάκια ή βαζάκια -διαφορετικό χρώμα στο καθένα. Προσθέστε μια σταγόνα διαλυτικό ώσπου η μπογιά να μπορεί να στάζει από ένα πινέλο που θα κρατήσετε πάνω από το βαζάκι.

Χρησιμοποιήστε κάτι σαν εργαλείο για να ανακατέψετε τη μπογιά στη λεκάνη (π.χ. στροβιλίστε στη μπογιά μια βελόνα πλεξιμάτος)

Στάξτε τη μπογιά πάνω στην επιφάνεια του μείγματος της κόλλας. Ανακατέψτε τα χρώματα κυκλικά ώσπου να βγει το σχέδιο που θέλετε.

Υστερα ακουμπήστε ελαφρά πάνω στην επιφάνεια των χρωμάτων το χαρτί σας. Όταν αρχίσει να εμφανίζεται ένα αχνό σχέδιο, τραβήξτε το από την μπογιά κι αφήστε το να στεγνώσει. Απλώστε το πάνω σε μια εφημερίδα.

Όταν θέλετε ν' αλλάξετε το σχέδιο, διπλώστε μερικές φορές μια εφημερίδα και σύρτε την στην επιφάνεια της μπογιάς. Ακολουθήστε την ίδια διαδικασία με το χαρτί.

Κολλάρισμα

Μπορείτε να χρησιμοποιήσετε το βασικό μείγμα της κόλλας για τα "χρωματιστά νερά", για να κάνετε το χαρτί ν' απορροφά λιγότερο μελάνι. Απλώς βουτήξτε το χαρτί στην κόλλα και αφήστε το να στεγνώσει (ή στεγνώστε το με το σίδερο). Αυτό κάνει το χαρτί καλύτερο για γράψιμο.

